

BIXOLON®

Manual De Usuario
SPP-R200

Impresora portátil

Rev. 1.07

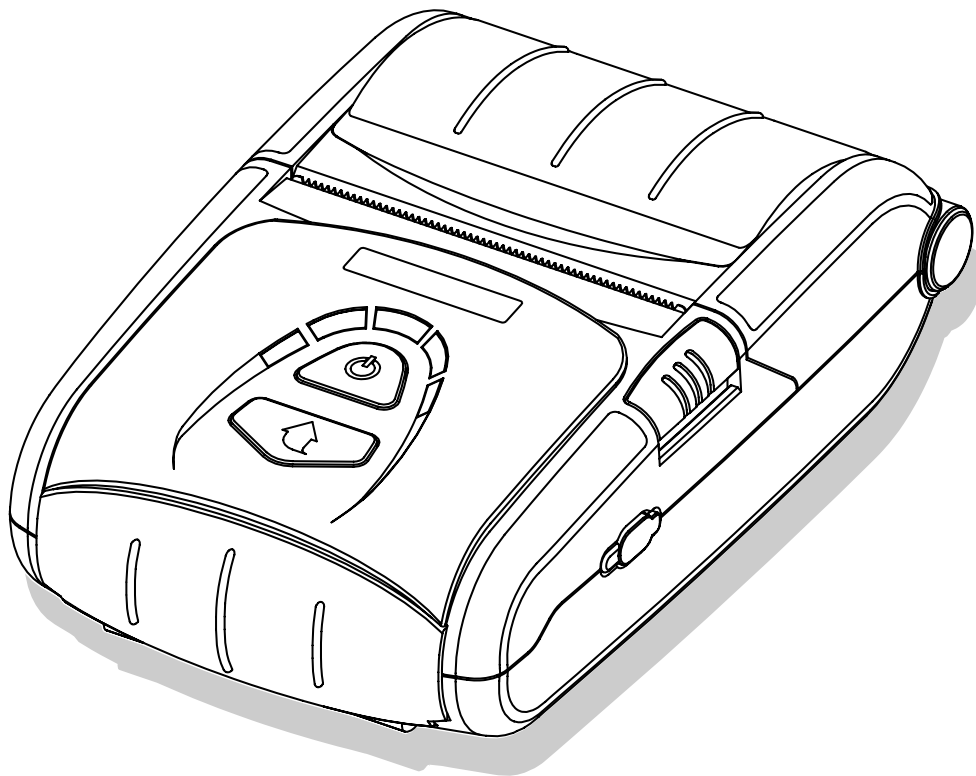

<http://www.bixolon.com>

■ Índice de contenidos

※ Información del manual y precauciones del uso.....	3
1. Confirmación del contenido	10
2. Nombres de las partes del producto.....	11
3. Instalación y uso.....	12
3-1 Instalación de la batería.....	12
3-2 Carga de la batería.....	12
3-2-1 Uso del cargador de la batería	12
3-2-2 Uso del soporte de la batería (opcional).....	13
3-2-3 Uso del cargador de la salida para el encendedor de cigarrillos (opcional).....	13
3-2-4 Uso del cargador cuádruple (opcional).....	14
3-3 Colocación del papel	16
3-4 Uso de la correa para cinturón.....	17
3-5 Uso del estuche de cuero (opcional)	18
3-6 Uso del panel de control	19
3-7 Uso del MSR	20
4. Autoevaluación	20
5. Función de impresión de etiquetas.....	22
5-1 Configuración de la función de etiquetas.....	22
5-2 Función de calibración automática	22
6. Conexión de los periféricos.....	23
6-1 Conexión Bluetooth	23
6-2 Conexión del cable de interfaz	23
7. Limpieza de la impresora.....	24
8. Apéndice.....	25
8-1 Especificaciones	25
8-2 Certificación.....	26
8-3 Tipos de etiquetas.....	26

■ Información del manual

Este manual del usuario contiene información básica para el uso del producto como así también para las medidas de emergencia que sean necesarias.

※ Los siguientes manuales separados proporcionan contenidos más detallado acerca de varios temas y áreas de la tecnología.

1. Manual del Programa de Módulo de Windows CE

Este manual proporciona información acerca de los archivos dll necesarios para el desarrollo del programa de aplicación de Windows CE.

2. Manual de los Controladores de Windows

Este manual proporciona información acerca de la instalación y las funciones principales de los Controladores de Windows para este producto.

3. Manual unificado de utilidades

Este manual proporciona información acerca del software utilizado para seleccionar las funciones de este producto, modificar las condiciones de funcionamiento, etc.

- VMSM (Administrador del interruptor de memoria virtual)
: Al ser una función que configura las condiciones de funcionamiento básicas del producto, se explica el uso del control sin hardware, con interruptores virtuales basados en el software.
- Administrador de descarga de la imagen NV
: Se explica la descarga de archivos de imagen, tales como logotipos, diseñada para la impresión repetitiva.
- Administrador de descarga de firmware
: Se explica la descarga e instalación del último firmware, que está sujeto a modificaciones continuas para mejorar el rendimiento del producto.

4. Manual de la conexión Bluetooth

Este manual proporciona información acerca de la conexión de este producto a dispositivos equipados con funcionalidad Bluetooth (asistentes personales digitales, computadoras personales, etc.). Los dispositivos que se incluyen son los siguientes:

- Asistentes personales digitales:
 - Asistente personal digital Intermec (Dispositivo: CN2B, SO: Pocket PC 4.20.0)
 - Asistente personal digital SYMBOL (Dispositivo: SYMBOL MC70, SO: Windows Mobile 5.0)
 - Asistente personal digital HP (Dispositivo: iPAQ hx2700, SO: Windows Mobile 5.1.1702)
 - Asistente personal digital Mobile Compia (Dispositivo: M3, SO: WinCE 5.0)
 - Asistente personal digital InnoTeletek (Dispositivo: MC3000, SO: WinCE 4,2)
 - Asistente personal digital Widefly PDA (Dispositivo: WF35, SO: WinCE 5.0)
- Bluetooth:
 - Adaptador (Stack IVT BlueSoleil)
 - Adaptador (Widcomm Stack)

5. Manual de comandos

Este manual proporciona información acerca del protocolo y de las funciones de los comandos de control que pueden utilizarse con este producto.

6. Manual de las páginas de códigos

Este manual proporciona información acerca de cada página de códigos de caracteres que puede utilizarse con este producto.

En BIXOLON mantenemos esfuerzos continuos para mejorar y actualizar las funciones y la calidad de todos nuestros productos. En lo sucesivo, las especificaciones del producto y/o el contenido del manual del usuario pueden modificarse sin previo aviso.

■ Precaución de Seguridad

Es el contenido para prevenir el riesgo ó el daño material con el uso correcto del producto. Lo utilice con precaución.



ADVERTENCIA

Al violar los aspectos marcados se posible producir los daños serios ó el muerte.

No enchufe varios productos a una misma toma de corriente al mismo tiempo.

- Puede originar sobre-calentamiento y fuego.
- Si la clavija está húmeda o sucia, séquela o límpiela antes de usar.
- Si la clavija no ajusta perfectamente en la toma de corriente, no la enchufe.
- Use siempre enchufes múltiples estandarizados.

PROHIBIDO

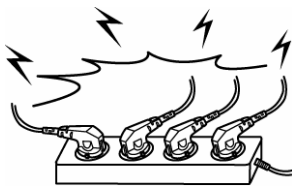

Sólo debe utilizarse el adaptador suministrado.

- Es peligroso utilizar otros adaptadores.

PROHIBIDO



No tire del cable para desenchufar.

- Puede dañarse el cable y provocar incendio o avería.

PROHIBIDO

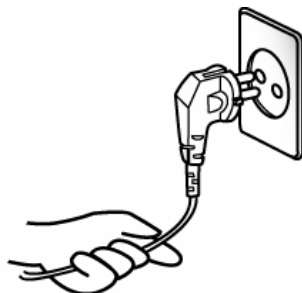

Guarde la bolsa de plástico fuera del alcance de los niños.

- Si el niño se pone la bolsa en la cabeza, es peligroso.

PROHIBIDO



No enchufe o desenchufe con las manos húmedas.

- Peligro de sacudida eléctrica.

PROHIBIDO

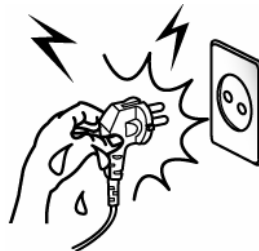

No doble el cable a la fuerza. No lo deje debajo de objetos pesados.

- Puede ser causa de incendio.

PROHIBIDO

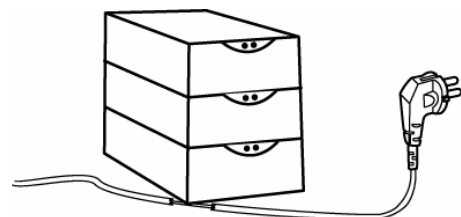



PRECAUCIÓN

Al violar los aspectos marcados se posible producir los daños ligeros ó la destrucción del producto.

Si observa humo extraño, olor o ruido de la impresora, apague antes de proseguir.

- Apague la impresora y desenchufe de la corriente.
- Después de desaparecer el humo, llame al distribuidor para reparar la máquina.

Para desenchufar



Mantenga el desecante fuera del alcance de los niños.

- Peligro de que el niño se lo lleve a la boca.

PROHIBIDO



Instale la impresora sobre una superficie estable.

- Si se cae, puede romperse o causarle daño.

PROHIBIDO



Use siempre accesorios aprobados y no intente desmontar, reparar o remodelar la máquina Vd. mismo.

- Llame al distribuidor cuando necesite estos servicios.
- No toque la cuchilla del cortador automático.

DESMONTAJE
PROHIBIDO



No deje caer agua u otros objetos en la impresora.

- Si esto sucede, apague la impresora, desconecte de la corriente y llame al distribuidor.

PROHIBIDO



No utilice la impresora cuando está fuera de servicio. Puede originarse incendio o sacudida eléctrica.

- Apague y desenchufe la impresora antes de llamar al distribuidor.

DESENCHUFAR



■ Medidas de seguridad de la batería

Asegúrese de revisar cuidadosamente el manual del usuario antes de utilizar el producto.

No prestar atención a las siguientes instrucciones puede provocar el recalentamiento, la combustión, explosión y el daño de la batería y/o disminución del rendimiento y de la vida del producto.

⚠ Peligro

1. Evite que ingrese o se filtre agua o agua salada en el interior de la batería. Si se agota el mecanismo de seguridad dentro de la batería, la carga de la batería puede provocar un flujo de corriente eléctrica y/o voltaje anormal que cause una reacción química anormal, que, por lo tanto, podría provocar el recalentamiento, ignición y/o explosión de la batería.
2. No utilice ni deje la batería en lugares expuestos a altas temperaturas, tales como cerca de una estufa, etc. La exposición al calor excesivo puede provocar daño a la caja de resina y/o a los materiales aislantes, produciendo de esta manera cortocircuitos dentro de la batería que pueden causar el recalentamiento, la combustión y/o explosión de la misma.
3. Al cargar la batería, utilice el cargador exclusivo o siga los requisitos de carga que detalla BIXOLON. Realizar la carga bajo condiciones que no se incluyen en los requisitos (temperatura y voltaje superiores/mayor corriente eléctrica, uso de un cargador modificado, etc.) puede provocar la carga excesiva de la batería y un flujo de corriente eléctrica y/o voltaje anormal que cause una reacción química anormal, lo que podría ocasionar el recalentamiento, ignición y/o explosión de la batería.
4. La batería tiene claramente delineados los polos positivo y negativo. Al insertar la batería en el cargador y/o producto, asegúrese de verificar que la batería está alineada correctamente. Si la coloca al revés producirá una carga inversa que puede provocar una reacción química anormal, que de esta manera puede ocasionar el recalentamiento, ignición y/o explosión de la batería.
5. Evite que la batería entre en contacto con un tomacorriente de energía eléctrica y/o una entrada para el encendedor de cigarrillos de un automóvil. Esto puede ocasionar un voltaje elevado que produzca un flujo excesivo de corriente eléctrica, provocando el recalentamiento, la combustión y/o explosión de la batería.
6. No caliente la batería ni la coloque cerca del fuego. Esto puede derretir los materiales aislantes y/o dañar el mecanismo o el equipo de seguridad, haciendo que la solución electrolítica se inflame y provoque el recalentamiento, la combustión y/o explosión de la batería.
7. No utilice la batería con el alineamiento (+) y (-) inverso. Hacerlo durante la carga provocará la carga inversa, lo que puede causar una reacción química anormal. Mientras se usa, pueden originarse anomalías imprevistas en la corriente eléctrica, provocando el recalentamiento, la combustión y/o explosión de la batería.
8. Evite que los polos (+) y (-) de la batería entren en contacto con metales. Tampoco traslade o almacene la batería junto a objetos de metal, tales como collares, horquillas, etc. Los cortocircuitos provocados dentro de la batería pueden causar un flujo excesivo de corriente eléctrica, causando el recalentamiento, la combustión y/o explosión de la batería al igual que un recalentamiento potencial de los objetos de metal cercanos (collares, horquillas, etc.).
9. No arroje la batería ni la someta a golpes fuertes. Si se agota el mecanismo de seguridad dentro de la batería, la carga de la batería puede provocar un flujo de corriente eléctrica y/o voltaje anormal que cause una reacción química anormal, que, por lo tanto, podría provocar el recalentamiento, ignición y/o explosión de la batería.

10. No perforo la batería con un objeto filoso, tal como un clavo ni la golpee con un objeto pesado tal como un martillo y sea cuidadoso de no pisar la batería. La batería puede romperse o combarse, los cortocircuitos provocados dentro pueden causar el recalentamiento, la combustión y/o explosión de la batería.
11. No suelde la batería directamente. El calor puede derretir los materiales aislantes y/o dañar el mecanismo o el equipo de seguridad, provocando el recalentamiento, la combustión y/o explosión de la batería.
12. No desarme y/o modifique la batería. La batería contiene un equipo y un mecanismo de seguridad para prevenir el peligro. Cualquier daño de estos componentes puede provocar el recalentamiento, la combustión y/o explosión de la batería.
13. No realice la carga cerca de una fuente de calor y/o bajo la luz directa del sol. La exposición a altas temperaturas puede provocar la activación del mecanismo de seguridad, imposibilitando la carga. Además, todo daño al mecanismo de seguridad en sí mismo causado por el calor excesivo puede hacer que la carga de la batería provoque un flujo de energía eléctrica y/o voltaje anormal que ocasione una reacción química anormal dentro de la batería y/o el recalentamiento, la combustión y/o explosión de la misma.

⚠ Advertencia

1. Coloque la batería fuera del alcance de los niños pequeños para evitar accidentes por ingestión. Si un niño pequeño traga la batería, consulte a un médico de inmediato.
2. No coloque la batería en un horno microondas y/o en un artefacto de alto voltaje. Esto puede causar un recalentamiento rápido y/o la destrucción del sellado, provocando el recalentamiento, la combustión y/o explosión de la batería.
3. No combine ni use ninguna batería de diferente capacidad y/o tipo con la batería principal. Esto puede provocar una descarga eléctrica excesiva durante el uso o una carga excesiva mientras se realiza la carga, causando una reacción química anormal dentro de la batería que puede ocasionar el recalentamiento, la combustión y/o explosión de la misma.
4. Si durante el uso, almacenamiento o carga de la batería, se detecta un olor extraño o condiciones que difieren de las normales, tales como recalentamiento, cambios de color, combado, etc., extraiga la batería o el cargador del producto e interrumpa su uso. El uso continuado puede provocar el recalentamiento, la combustión y/o explosión de la batería.
5. Durante la recarga, si la batería no se carga luego del período establecido, interrumpa la carga. La carga continua puede provocar el recalentamiento, la combustión y/o explosión de la batería.
6. Si la batería aparenta estar recubierta con condensación o emite un olor extraño, colóquela lejos de toda fuente de calor de inmediato. La condensación puede ser causada por la filtración de solución electrolítica que puede inflamarse hasta provocar la combustión y/o explosión de la batería.
7. Si por la batería se filtra solución electrolítica y si parte de la misma entra en contacto con los ojos, lávelos de inmediato con agua limpia y posteriormente consulte a un médico para recibir tratamiento. De lo contrario, esto puede provocar lesiones visuales permanentes.

⚠ Precaución

1. No utilice ni deje la batería en lugares expuestos a altas temperaturas o a la luz directa e intensa del sol, tales como en el interior de un automóvil. Esto puede provocar el recalentamiento y/o la combustión de la batería. Además, puede disminuir el rendimiento de la batería y la vida del producto.
2. La batería contiene un mecanismo de seguridad para prevenir peligros. No utilice la batería en un lugar propenso a la electricidad estática (por encima de la cantidad que cubre la garantía del producto del fabricante) que pueda dañar este mecanismo de seguridad. El daño al mecanismo de seguridad puede provocar el recalentamiento, la combustión y/o explosión de la batería.
3. Los niveles de temperatura para el uso de la batería son los siguientes. Todo uso que se haga fuera de estos niveles puede provocar el recalentamiento y/o daño de la batería. Además, puede disminuir el rendimiento de la batería y la vida del producto.
 - Carga: 0 ~ 40 °C
 - Uso del producto: -20 ~ 60 °C
 - Almacenamiento: -20 ~ 60 °C (30 días)
 - Almacenamiento a largo plazo: -20 ~ 40 °C (90 días)
4. Revise el manual del cargador exclusivo cuidadosamente para obtener las instrucciones de carga.
5. Si luego de utilizado por primera vez posteriormente a la compra, se detecta un olor extraño, recalentamiento y/o todo lo que se considere inusual, interrumpa el uso y contáctese con el distribuidor al que le compró el producto.
6. En caso de que un niño tenga que utilizar la batería, el padre o el tutor legal del mismo deberá explicarle claramente las instrucciones del manual del usuario antes de usarla. Además, el padre o el tutor legal deberán confirmar periódicamente que el uso se realiza de acuerdo a las instrucciones del manual del usuario durante su uso.
7. Almacene la batería en un lugar que esté fuera del alcance de niños pequeños. Al utilizarlos, también asegúrese de que el cargador y/o producto estén fuera del alcance de niños pequeños.
8. Si por la batería se filtra solución electrolítica y si la misma entra en contacto con la piel o con la ropa, lávese completamente con agua limpia de inmediato. El contacto con la piel puede provocar enfermedades cutáneas.
9. Asegúrese de revisar cuidadosamente el manual del usuario antes de utilizarla. Además, luego de revisar cuidadosamente el manual del usuario y las precauciones, colóquelo en un lugar seguro para realizar consultas futuras cuando sea necesario.
10. Ya que el cambio inadecuado de la batería puede representar riesgo de explosión, sólo reemplácela con baterías del mismo tipo y categoría según lo indicado por el fabricante. Elimine las baterías usadas de acuerdo a las instrucciones proporcionadas por el fabricante.
11. Si utiliza el lado impreso de papel preimpreso, esto puede provocar fallas.

⚠ Recomendado

1. Revise el manual del usuario para obtener instrucciones relacionadas con la inserción/extracción de las baterías en el producto.
2. Ya que la batería está levemente cargada cuando es enviada de fábrica, utilice esta carga para confirmar el funcionamiento adecuado del producto luego de realizada la compra. Si el funcionamiento del producto no puede ser confirmado o si es necesario el uso más prolongado del producto, utilice el cargador exclusivo para cargar la batería.
3. Para evitar el uso inapropiado de la batería, revise cuidadosamente el manual del usuario del producto.
4. No cargue la batería por períodos prolongados que excedan el período de carga normal que indica el manual del usuario.
5. Si la batería no llegara a utilizarse durante un período prolongado, extráigala del producto y guárdela en un lugar poco húmedo. Si la batería se guarda mientras permanece colocada dentro del producto en un lugar muy húmedo, puede oxidarse y provocar una disminución en el rendimiento de la batería.
6. Luego de utilizar el producto, asegúrese de apagarlo. Olvidar hacerlo puede causar una disminución en el rendimiento de la batería.
7. Es posible que una batería que no se ha usado durante un período prolongado no esté lo suficientemente cargada. Incluso si la batería no llegara a usarse, cargue la batería hasta el estado recomendado por el fabricante una vez cada seis meses. Olvidar hacerlo puede causar una disminución en el rendimiento de la batería y en la vida del producto.
8. Si la terminal de la batería está sucia, utilice un paño seco para limpiarla antes de usarla. Olvidar hacerlo puede provocar una conexión deficiente con el producto causando interrupciones de energía o una carga fallida.
9. Cada batería tiene una vida útil. Si el tiempo de uso del producto está por finalizar, reemplace la batería. Envuelva las terminales de las baterías usadas con cinta adhesiva antes de desecharlas.

■ Otras precauciones

Los derechos de autoría de este manual y de los otros manuales son propiedad de BIXOLON Co., Ltd. Queda estrictamente prohibida toda copia o traspaso a una firma electrónica y la conservación de este material sin el permiso expreso por escrito de BIXOLON Co., Ltd.

El uso de la información que contiene este manual no está sujeta a ninguna obligación de patente. Este manual ha sido preparado con sumo cuidado y atención en los detalles pero puede contener algunos errores y omisiones.

BIXOLON Co., Ltd. no es legalmente responsable de los daños que implique el uso de la información de este manual.

BIXOLON Co., Ltd. y sus asociados no son legalmente responsables (a excepción de los Estados Unidos) de los daños, pérdidas, costos y/o gastos que implique la avería, fallas y/o maltrato del producto debido a la violación o desatención de la información e instrucciones de funcionamiento y mantenimiento proporcionadas por BIXOLON Co., Ltd., como tampoco lo es de la alteración, reparación y/o modificación no autorizada del producto por parte del usuario y/o terceros.

BIXOLON Co., Ltd. no es legalmente responsable de ningún daño y/o problemas que implique el uso de opciones y/o partes que no sean auténticas de los productos BIXOLON o productos autorizados por la misma.

1. Confirmación del contenido

Deben incluirse los siguientes artículos dentro del paquete de la impresora. Contáctese con el distribuidor al que le realizó la compra en caso de que falte un artículo o si alguno de ellos está dañado.

※ Componentes Básicos

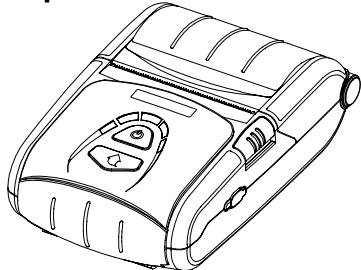
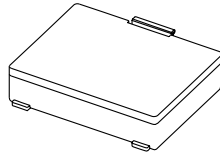
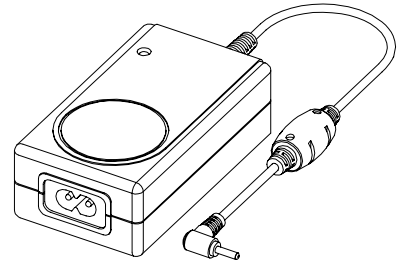
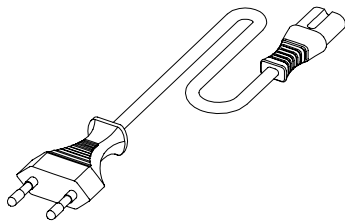
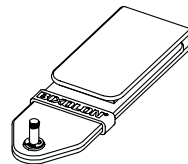
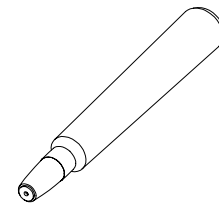
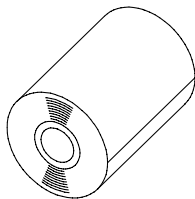
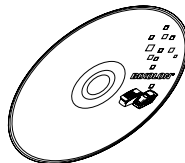
**SPP-R200****Batería****Cargador de la batería****Cable de energía****Correa para cinturón****Lápiz limpiador****Papel****CD****Manual del usuario**

※ Artículos opcionales

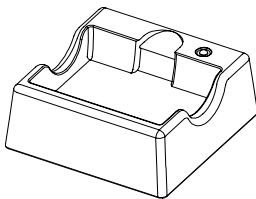
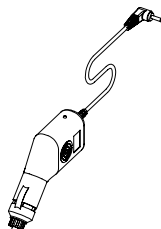
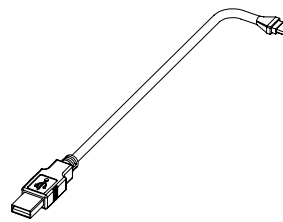
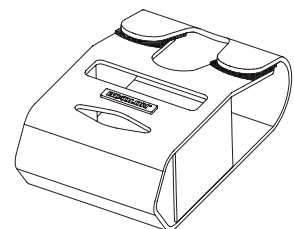
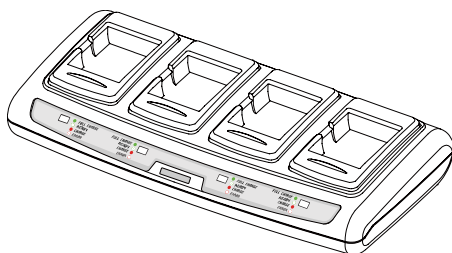
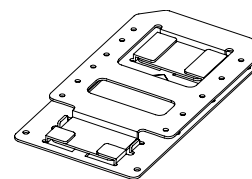
**Soporte de la batería****Cargador de la entrada para el encendedor de cigarrillos****Cable interfaz****Estuche de cuero****Cargador cuádruple****Soporte para pared del cargador cuádruple (RWM-350)**

2. Nombres de las partes del producto

• Parte delantera

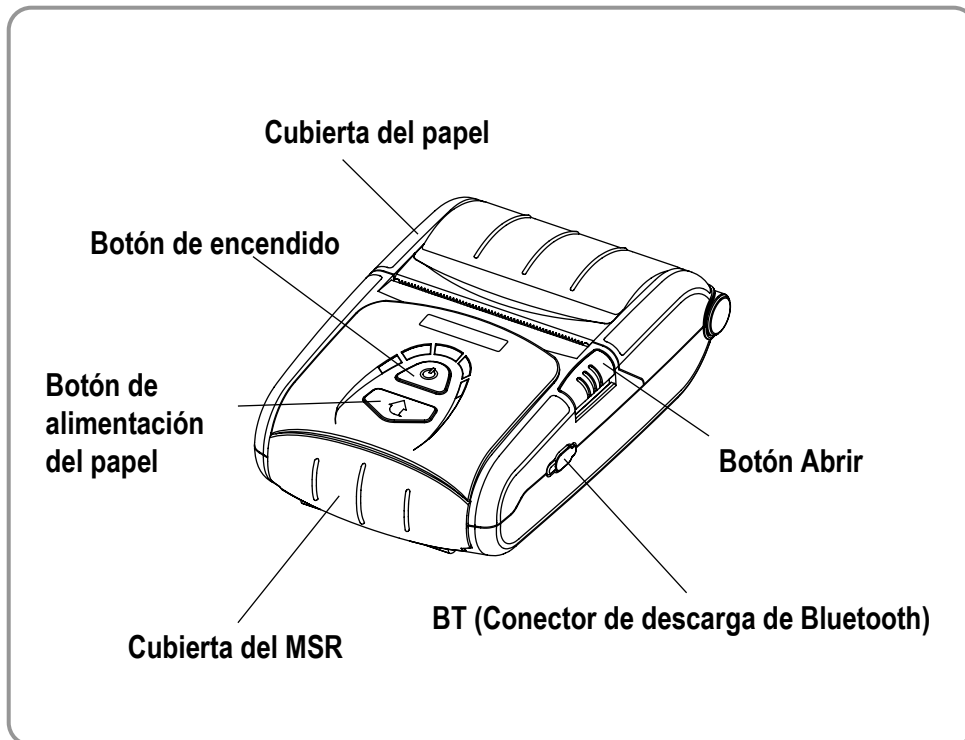

• Parte trasera

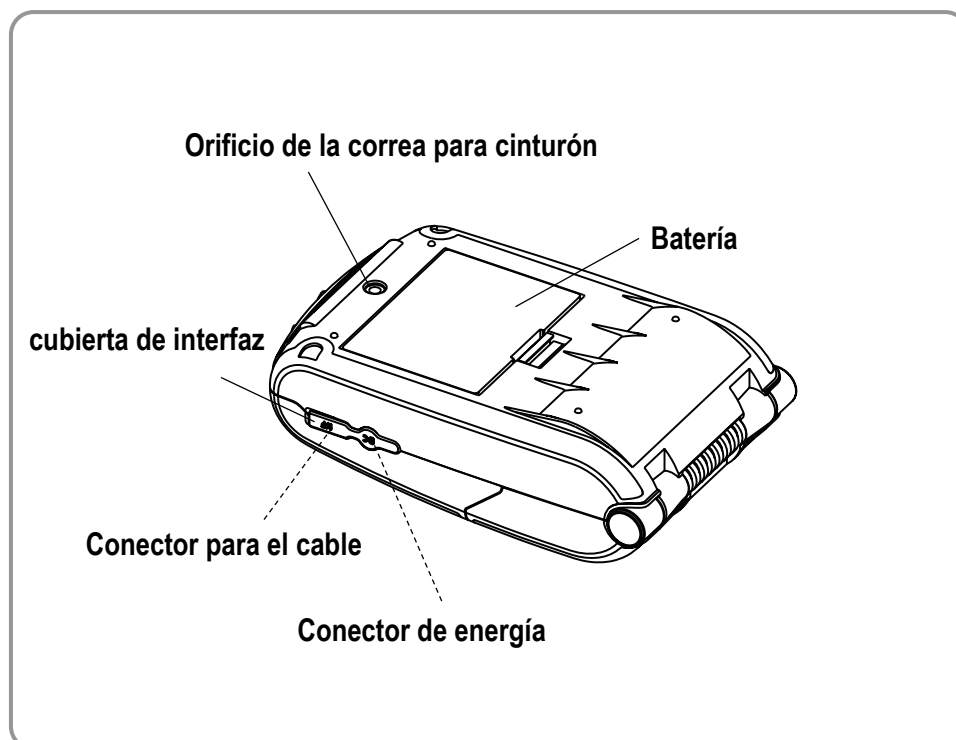

3. Instalación y uso

3-1 Instalación de la batería

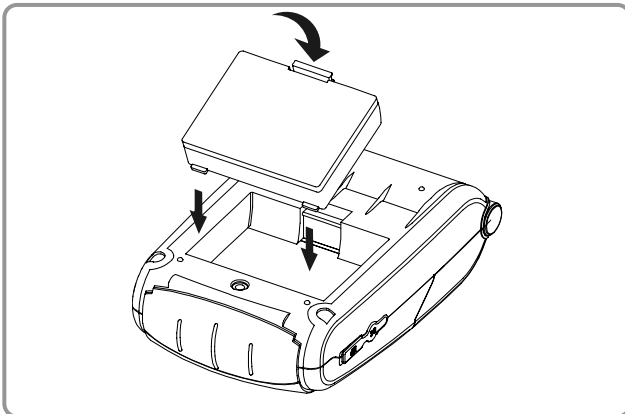

- 1) Inserte la batería en la parte trasera de la impresora, alineando el enganche de la misma de forma adecuada.
- 2) Empuje la batería dentro de la ranura hasta que se escuche un chasquido.

NOTA

Ya que la batería no está cargada al momento de la compra, cárguela antes de usar el producto.
(Utilice el cargador de la batería y/o el soporte de la batería opcional)

3-2 Carga de la batería

3-2-1 Uso del cargador de la batería

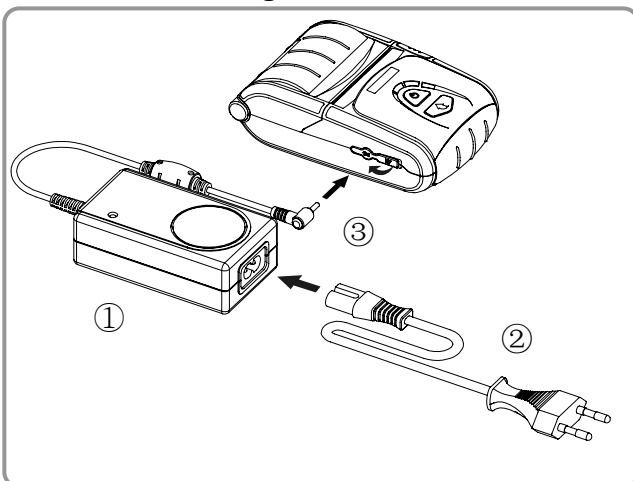

- 1) Apague la impresora.
- 2) Conecte el cable de energía (2) al cargador de la batería (1).
- 3) Abra la cubierta de interfaz (3).
- 4) Conecte el cargador de la batería (1) al conector de energía de la impresora.
- 5) Enchufe el cable de energía (2) en un tomacorriente eléctrico.

PRECAUCIÓN

La impresora puede incurrir en daños graves si no se utiliza el cargador de la batería proporcionado por BIXOLON. BIXOLON no es responsable de ninguno de estos daños. (Deben coincidir las especificaciones del voltaje y de la corriente eléctrica de la impresora y de la batería).

ADVERTENCIA

Apague la impresora antes de cargar la batería.

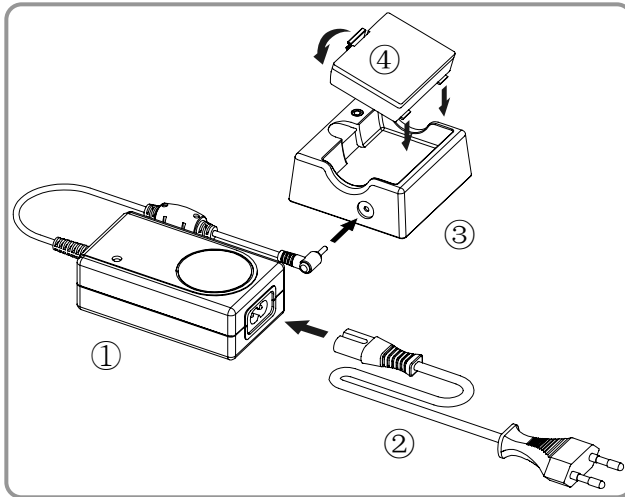
3-2-2 Uso del soporte de la batería (opcional)

- 1) Conecte el cable de energía ② al cargador de la batería ①.
- 2) Conecte el cargador de la batería ① al conector de energía del soporte de la batería ③.
- 3) Enchufe el cable de energía ② en un tomacorriente eléctrico.
- 4) Inserte la batería ④ en el soporte de la batería ③ hasta que se escuche un chasquido.

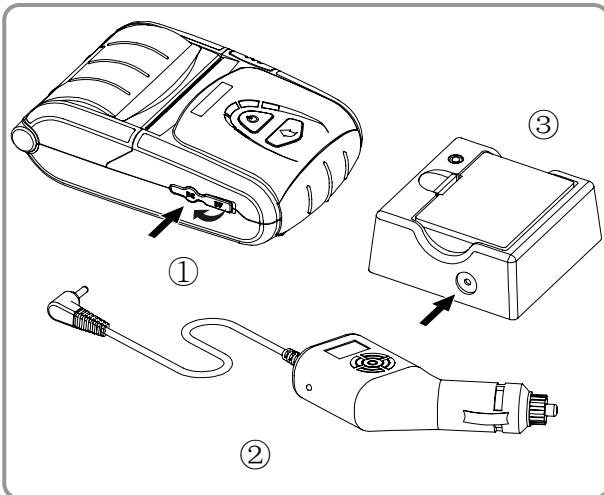
3-2-3 Uso del cargador de la salida para el encendedor de cigarrillos (opcional)

- 1) Abra la cubierta de interfaz ①.
- 2) Conecte el cargador de la salida para el encendedor de cigarrillos ② a la salida para el encendedor de cigarrillos de un automóvil y/o a la impresora o al soporte de la batería ③ como se muestra en la imagen.

⚠ ADVERTENCIA

Apague la impresora antes de cargar la batería.

3-2-4 Uso del cargador cuádruple (opcional)

3-2-4-1 Conexión de los cables

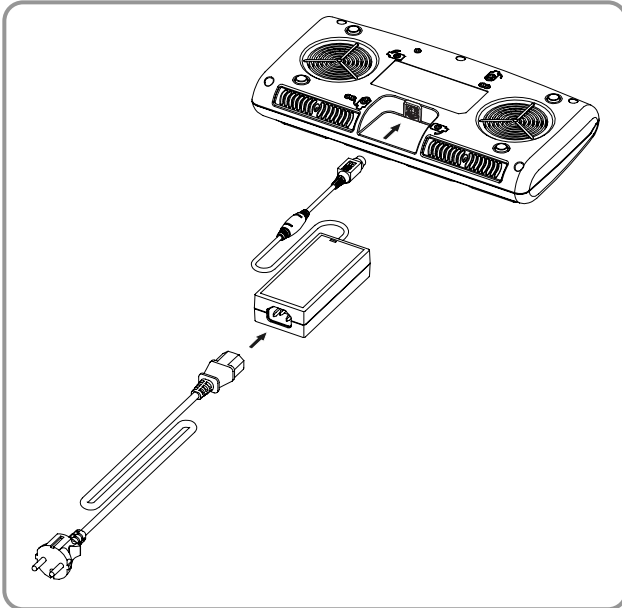

- 1) Conecte el cable de alimentación al adaptador y conecte el adaptador al conector de alimentación del cargador cuádruple.
- 2) Enchufe el cable de alimentación en una toma de energía eléctrica. La energía de entrada es de 100 ~240VAC, 50/60Hz, 1.4A.
- 3) Cuando se suministra energía, se encienden los Lámpara ámbar y verde durante dos segundos.

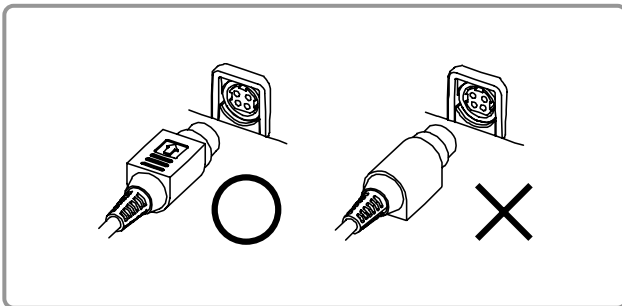

⚠ ADVERTENCIA

Sólo utilice un adaptador AC/DC designado.
(12VDC, 5A)

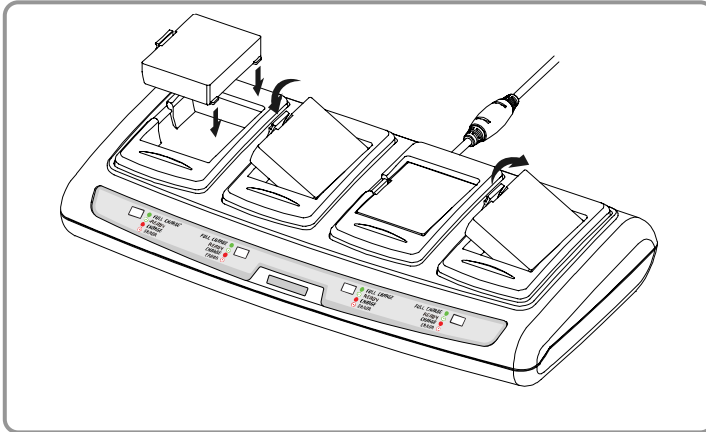
3-2-4-2 Carga de la batería

- 1) Ajuste las baterías con los enganches de las mismas en el cargador cuadruple como se muestra arriba.
- 2) Empuje la batería hacia adentro hasta que se oiga un chasquido.
- 3) La carga comienza cuando la batería está insertada completamente. Las baterías se cargan a 8.4VDC, 0.8A.
- 4) Empuje el enganche y levántelo para extraer la batería.

NOTA

Las descripciones del estado de carga de la batería son las siguientes.

Lámpara	Estado de la carga	Tiempo de carga
Lámpara roja encendida	Carga	2.5 horas
Parpadeo de la lámpara verde	Más de un 80% cargado	
Lámpara verde encendida	Carga completa	
Parpadeo de la lámpara roja	Problema con la batería y/o la colocación	

PRECAUCIÓN

Si la lámpara roja parpadea, intente extraer la batería y vuelva a insertarla.

Si la lámpara roja continúa parpadeando, consulte al vendedor y/o distribuidor.

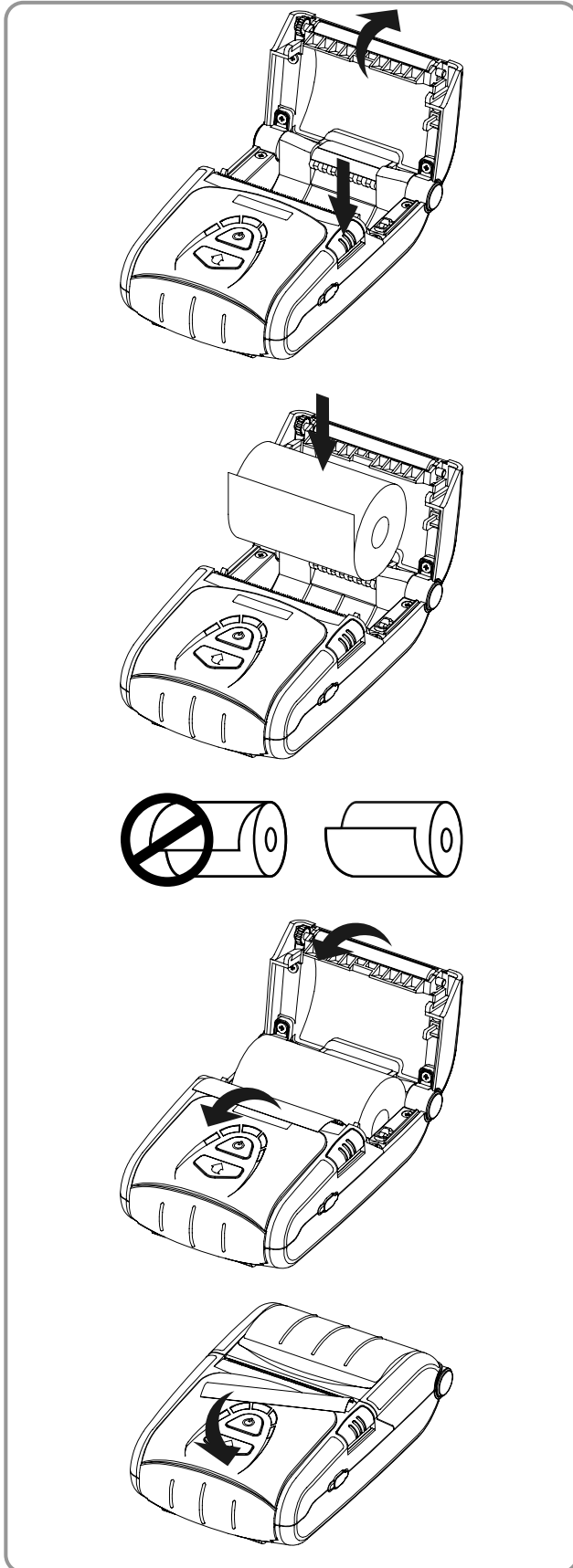
3-3 Colocación del papel

1) Presione el botón Open (Abrir) para abrir la cubierta del papel.

2) Inserte el papel como se muestra en la imagen.
(Extraiga el centro del rollo de papel que se haya terminado)

3) Sea cuidadoso para alinear el papel correctamente.

4) Tire del papel hacia afuera como se muestra en la imagen y cierre la cubierta del papel.

5) Arranque el exceso de papel hacia el lado lateral de la impresora.

3-4 Uso de la correa para cinturón

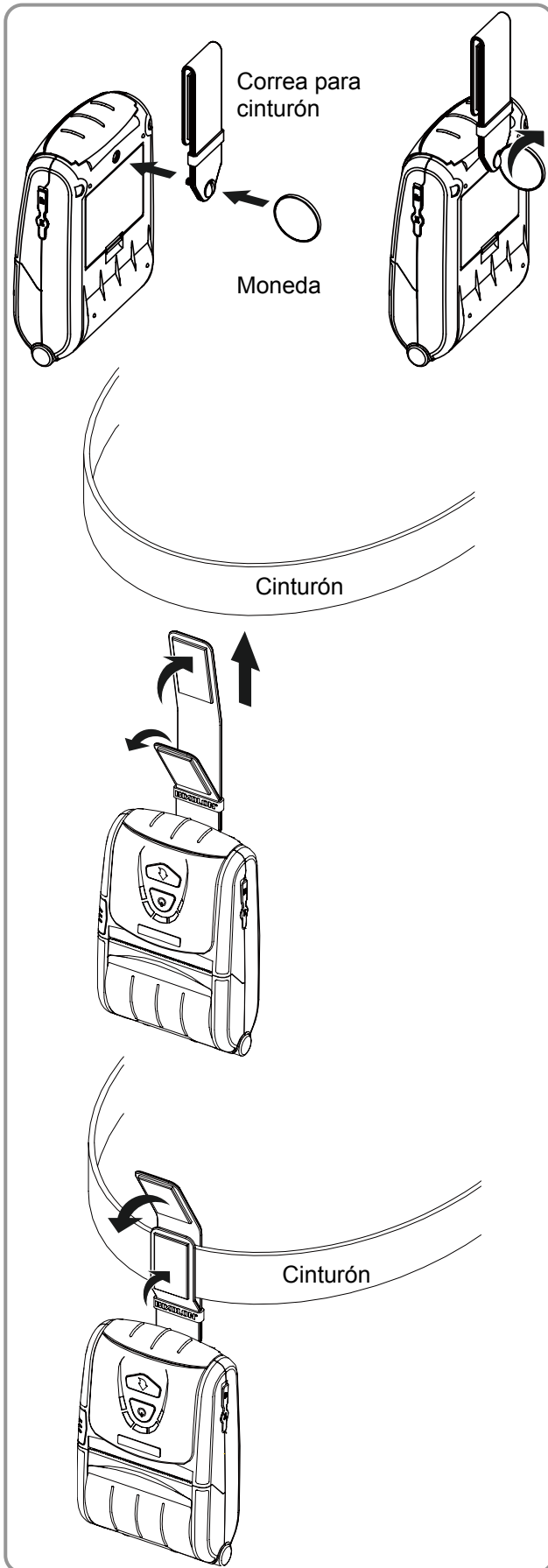

- 1) Inserte la correa para cinturón en el agujero de la misma.
- 2) Utilice una moneda para ajustar la rosca de la correa para cinturón como se muestra en la imagen.
- 3) Desabroche el velcro de la correa para cinturón.
- 4) Ajuste la correa a un cinturón.
- 5) Cierre el velcro como se muestra en la imagen.

3-5 Uso del estuche de cuero (opcional)

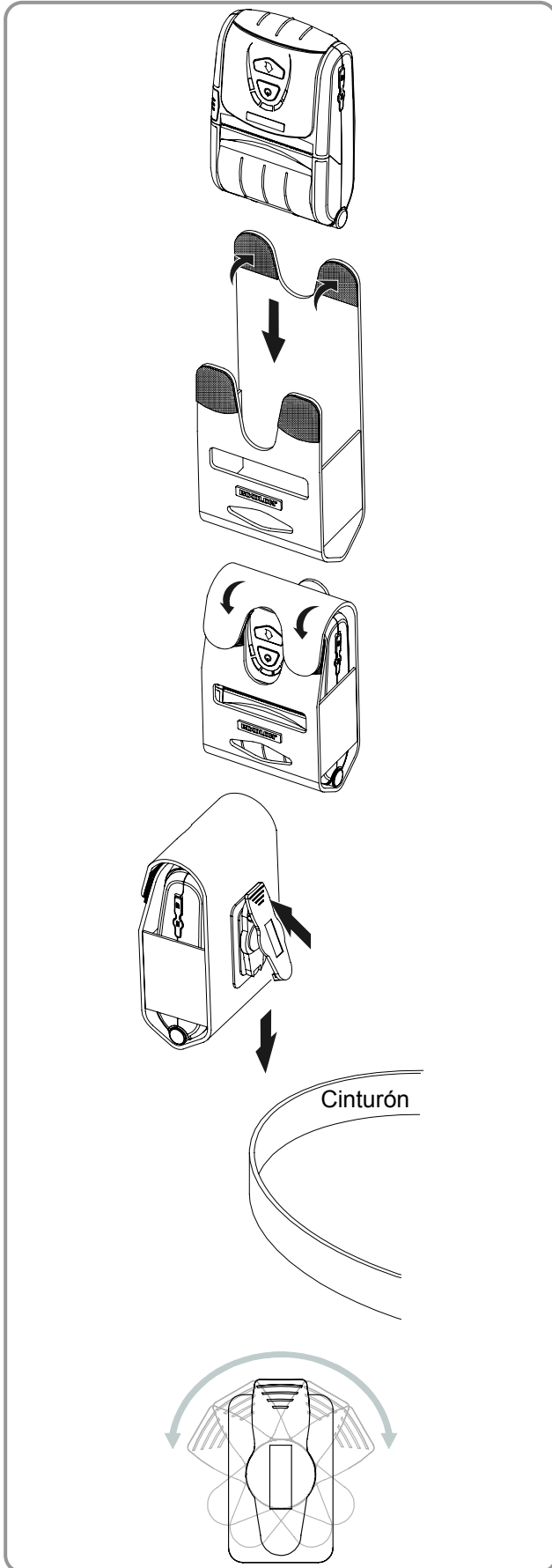

1) Desabroche el velcro.

2) Coloque la impresora dentro del estuche de cuero en la dirección que se muestra en la imagen.

3) Cierre el velcro.

4) Fíjelo a un cinturón utilizando el broche de la parte trasera del estuche.

NOTA

El broche del estuche de cuero puede girar en dos etapas a 30° cada una (con un máximo de 60°)

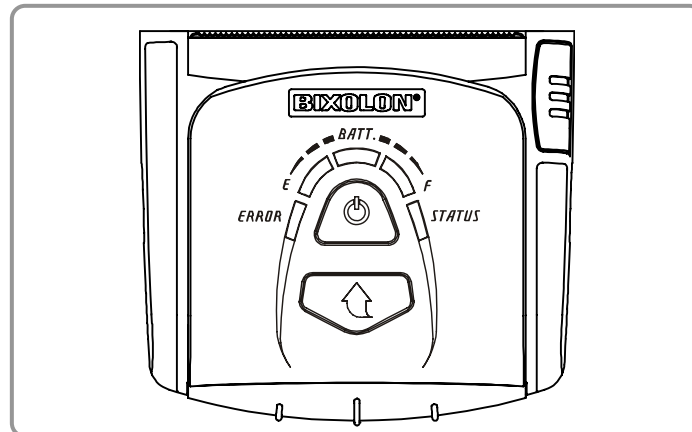
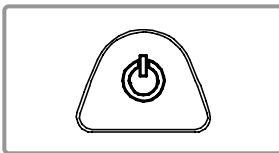
3-6 Uso del panel de control**• Botón de encendido**

Este botón se utiliza para encender y apagar la impresora.

Cuando la impresora esté apagada, la misma se encenderá al presionar este botón durante aproximadamente 2 segundos. Cuando la impresora esté encendida, la misma se apagará al presionar este botón durante aproximadamente 2 segundos.

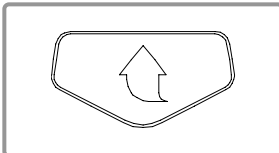
• Botón de alimentación del papel

La salida del papel puede hacerse manualmente presionando este botón. Además, se puede realizar la autoevaluación y la descarga hexadecimal.

- 1) Consulte "4. Autoevaluación" para obtener información acerca de la autoevaluación.
- 2) Consulte el manual de servicios referente a la descarga hexadecimal.

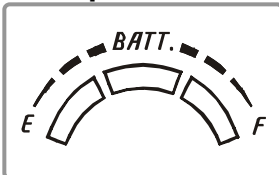
• Lámpara de estado de la batería (azul o roja)

- 1) Si hay encendidas tres lámparas azules, la batería está totalmente cargada.
- 2) Si hay encendidas dos lámparas azules, la batería tiene media carga.
- 3) Si hay encendida una lámpara azul, la batería se encuentra en su nivel de carga mínimo.
- 4) Si la lámpara roja está encendida, la batería debe cargarse o reemplazarse.

• Lámpara de error (roja)

- 1) Si está encendida la lámpara roja, la cubierta del papel está abierta.
- 2) Si la lámpara roja parpadea, el papel se ha terminado o el cabezal de impresión se ha recalentado.
(Coloque papel o apague la impresora durante 10 minutos por lo menos).
- 3) Si la lámpara roja continúa parpadeando, puede indicar un problema más grave del producto y, por lo tanto, debe consultar a un distribuidor de servicio técnico autorizado.

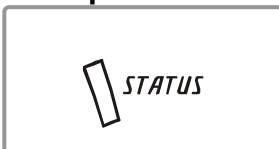
• Lámpara Bluetooth (verde)

- 1) Si se enciende la lámpara verde a la par de la lámpara de estado de la batería, la impresora puede utilizarse en comunicación inalámbrica Bluetooth.
- 2) Si sólo la lámpara verde está encendida, la impresora ha ingresado al modo de ahorro de energía.

■ NOTA

El modo de ahorro de energía se activa luego de la primera comunicación, en el intervalo predeterminado de 10 segundos.

3-7 Uso del MSR

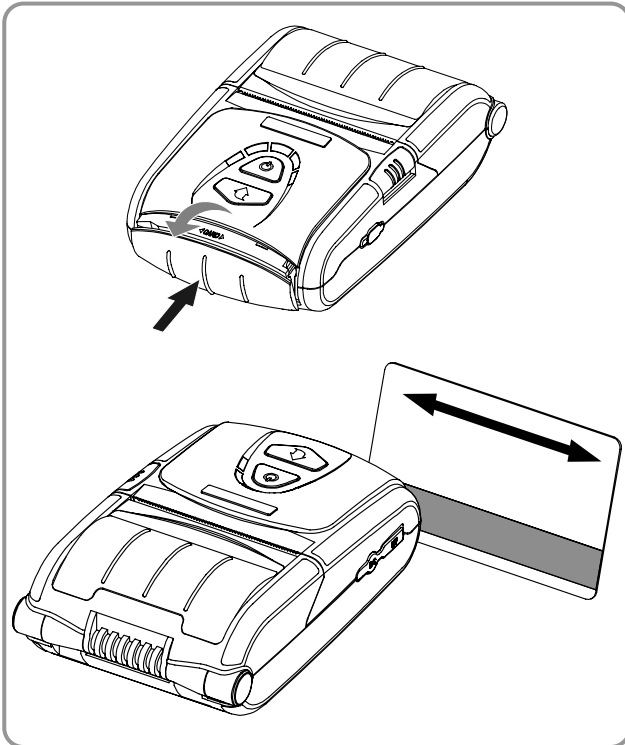

- 1) Presione la cubierta del MSR para abrirla.
- 2) Inserte la tarjeta como se muestra en la imagen y deslícela en la dirección de la flecha. (esto puede hacerse en ambas direcciones)
- 3) Cuando termine de usarla, presione la cubierta del MSR para cerrarla.

NOTA

Si la tarjeta no se registra, verifique si está alineada correctamente. Al deslizar la tarjeta, la velocidad de deslizamiento recomendada es de entre 100 ~ 1500 mm/seg.

4. Autoevaluación

Realice la autoevaluación cuando configure la impresora por primera vez o cuando detecte un problema y verifique lo siguiente.

- El circuito de control, los mecanismos, la calidad de impresión, la versión de ROM y la configuración de los interruptores de memoria.

Si no se detecta ningún problema luego de realizar la autoevaluación, examine los otros dispositivos o los periféricos y el software. Esta función es independiente de los otros dispositivos y del software.

• Instrucciones para la autoevaluación

- 1) Apague la impresora y cierre la cubierta del papel de la misma.
- 2) La impresora se enciende al presionar el botón de alimentación del papel y el de encendido simultáneamente.
- 3) La impresión se realiza luego de soltar los dos botones.
- 4) Para agregar una impresión del patrón ASCII, presione nuevamente el botón de alimentación del papel.
- 5) Una vez impreso el patrón ASCII, la autoevaluación finaliza automáticamente.

5. Función de impresión de etiquetas

5-1 Configuración de la función de etiquetas

Papel de etiquetas y papel de marcas negras disponibles en el modo de etiquetas.

- **Funcionamiento de la configuración**

- 1) Encienda la impresora.
- 2) Abra la cubierta del papel y mantenga presionado el botón de alimentación del papel durante más de dos segundos.
- 3) Luego de que se emita el tono de la alarma, inserte el papel y cierre la cubierta.
- 4) Repita los pasos anteriores para volver al modo de recepción.

- **Configuración mediante el interruptor de memoria**

- Consulte la sección de cambio del interruptor de memoria del Manual de comandos.

5-2 Función de calibración automática

La función de impresión de etiquetas exige para imprimir el reconocimiento de la separación del papel de etiquetas y de la barra negra del papel de marcas negras.

Si la separación del papel de etiquetas no se reconoce de forma adecuada, utilice la función de calibración automática.

- **Instrucciones para la calibración automática**

- 1) Apague la impresora mientras permanece en el modo de impresión de etiquetas.
- 2) Mantenga presionado el botón de alimentación del papel y luego presione el botón de encendido.
- 3) Una vez hecha la siguiente impresión, presione el botón de encendido para realizar la calibración automática.

Seleccione el modo.

Calibración automática: Botón de encendido

Autoevaluación: Botón de alimentación

- 4) Se imprimen tres hojas de papel de etiquetas cuando se realiza la calibración automática.

6. Conexión de los periféricos

Este producto puede comunicarse con otros dispositivos por medio de la comunicación y el cable Bluetooth.

6-1 Conexión Bluetooth

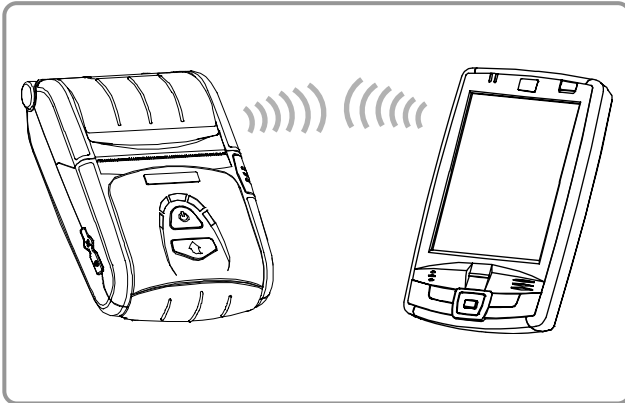

- 1) La impresora puede conectarse a dispositivos equipados con la capacidad de comunicación por Bluetooth (asistentes personales digitales, computadoras personales, etc.).
- 2) Utilice la función de conexión Bluetooth que admite el dispositivo que será conectado a la impresora.

NOTA

Consulte el manual de Bluetooth para obtener más detalles sobre la conexión. Puede verificar la autenticación, el modo de Codificación así como también el modo de conexión del Bluetooth desde la página de autoevaluación.

PRECAUCIÓN

La tapa de BT (Conector de descarga de Bluetooth) sólo se utiliza para la descarga del programa Bluetooth.

Sólo el proveedor de servicio técnico autorizado debe utilizar esta función.

6-2 Conexión del cable de interfaz

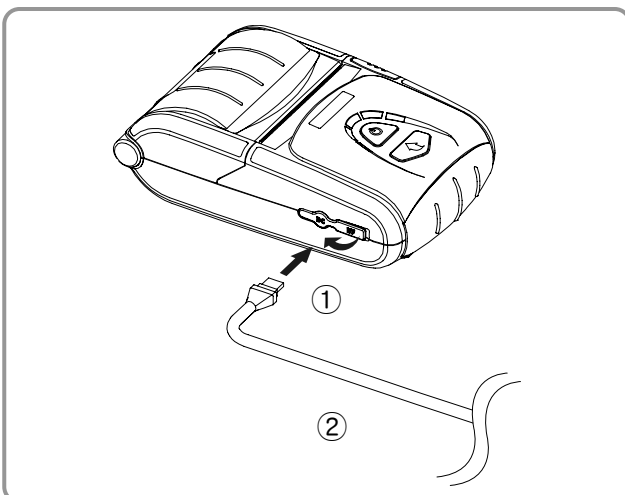

- 1) Abra la cubierta de interfaz ①.
- 2) Conecte el cable de interfaz (opcional) ② al conector para el cable de la impresora.

NOTA

Utilice solamente los cables (opcionales) proporcionados por BIXOLON (USB, serie).

- 3) Conecte el cable de interfaz al puerto USB del dispositivo (asistentes digitales personales, computadoras personales, etc.).

NOTA

El cable de interfaz que puede conectarse a la impresora está disponible tanto para el tipo USB como para el de serie. Consulte el manual de servicios para obtener especificaciones detalladas del cable de interfaz.

7. Limpieza de la impresora

Si hay polvo en el interior de la impresora, puede haber una menor calidad de impresión. En tal caso, siga las instrucciones a continuación para limpiar la impresora.

⚠ PRECAUCIÓN

- Asegúrese de apagar la impresora antes de limpiarla.
 - Ya que el cabezal de impresión se calienta demasiado al imprimir, si desea limpiarlo, apague la impresora y espere aproximadamente 10 minutos antes de comenzar.
 - Cuando limpie el cabezal de impresión, tenga cuidado de no tocar la parte caliente del cabezal de impresión.
- El cabezal de impresión es vulnerable a los daños de la electricidad estática, etc.
- Tenga el cuidado de evitar de todas formas que el cabezal de impresión se raye y/o dañe.

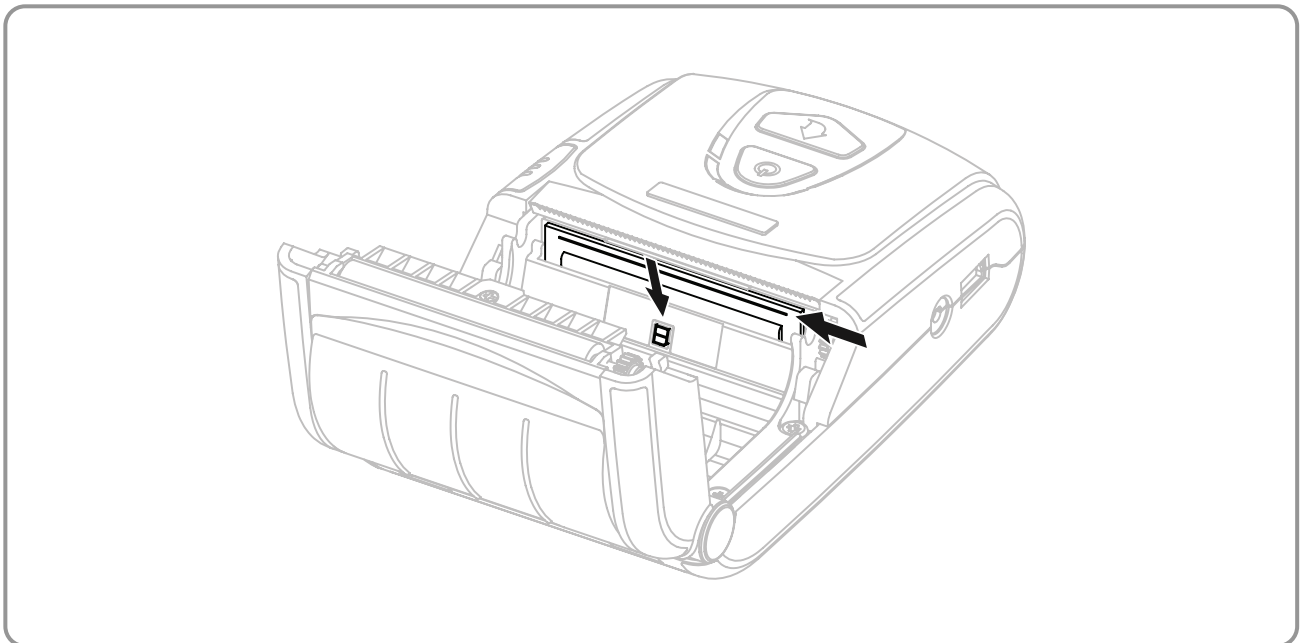

- 1) Abra la cubierta del papel y extraiga todo resto de papel.
- 2) Limpie el cabezal de impresión con un lápiz limpiador.
- 3) Utilice un paño humedecido con una solución de alcohol para limpiar el área del sensor del papel y extraiga los restos de papel y/o polvo.
- 4) Inserte papel en la impresora a los 1~2 minutos de haber completado el proceso de limpieza y cierre la cubierta de la impresora.

8. Apéndice

8-1 Especificaciones

Elemento		Descripción
Impresión	Método de impresión	Impresión térmica
	Velocidad de impresión	80 mm/seg
	Resolución	203 PPP
	Modo de suministro de papel	Carga fácil de papel
	Tamaño del carácter	Fuente A: 12 × 24 Fuente B: 9 × 24
	Caracteres por línea	Fuente A: 32 Fuente B: 42
	Conjunto de caracteres	Inglés: 95 Gráficos ampliados: Standard(ENG)-128 × 30 páginas Others(KOR, CHN, JPN)-128 × 20 páginas Internacional: 32
	Código de barras	1 Dimensión: UPC A, UPC E, CÓDIGO 39, CÓDIGO 93, Código 128, EAN 8, EAN 13, ITF, Código de barras 2 Dimensión: PDF417, DATAMATRIX, MAXI, QR
	Emulación	BXL/POS
	Controlador	Windows 98 / ME / 2000 / NT / XP / WEPOS / 2003Server / VISTA
	SDK	Windows 98 / ME / 2000 / NT 4.0 / XP / WEPOS / 2003 Server / VISTA / Windows CE 3.0 and later
	Sensor	Se termina el papel, Cubierta del papel abierta
	Tipo de cortador	Tear-Bar
Idioma	Admite el idioma del usuario	
Papel	Tipo de papel	Papel térmico
	Ancho	58 ± 0,5 mm (2,28" ± 0,2")
	Diámetro	Máx. ø40 mm (1,57")
	Espesor	0.07 ± 0.003 mm
Fiabilidad	TPH	120 km
	Batería	Recargable hasta 500 veces
Comunicaciones	Interfaz	Serial/USB, Bluetooth Class2 V2.0 +EDR
Cargador de batería	Entrada	Voltaje: 100 ~ 250 VAC Corriente: 0,5A (Máx. a 110VA)
	Salida	Voltaje: 8,4 VDC Corriente: 0,8A
Batería	Tipo	Ión de litio
	Salida	Voltaje: 7,4 VDC (Disponible entre 8,4 ~ 6,8VDC) Capacidad: 1200 mAh
	Duración de la carga	2,5 horas
Condiciones de uso	Temperatura	Impresora: -10~50 °C (14~122 °F) Batería: 0~40 °C (32~104 °F)
	Humedad	Impresora: 10~90% HR (sin condensación) Batería: 20~70% HR (sin condensación)
Dimensiones	Impresora	79,5mm × 126,7mm × 43,6mm (3.13" × 4.99" × 1.72")
Peso	Impresora	Impresora: 184g (0,41lbs) Impresora + batería: 236g (0,52lbs) Impresora + batería + papel:: 293g (0,65lbs) Paquete: aprox. 1,000g (2,2lbs)
Accesorios	Paquete básico	Batería, cargador de la batería, correa para cinturón, lápiz limpiador.
	Se venden por separado	Batería, soporte de la batería, estuche de cuero, Cable de interfaz, cargador de la salida para el encendedor de cigarrillos, Cargador cuádruple, Soporte para pared del cargador cuádruple

8-2 Certificación

1) EMC y estándares de seguridad

- Europa: Marca CE: CE 0984, DEMKO GS: EN60950-1 2001
- América del Norte: Reglas de la FCC parte 15C
- Estándares de seguridad: Esquema de CB: IEC60950-1: 2001

⚠ ADVERTENCIA

El uso de un cable de interfaz sin protección con esta impresora contradice los estándares de EMC. Los usuarios sólo deben usar cables aprobados por BIXOLON.

2) Marca CE

- | | |
|---------------------------------------|---|
| • Directiva 89/336/EEC de EMC | EN55002 Clase B:1998+A1:2000
EN55024:1998+A1:2001
EN61000-3-2:2000
EN61000-3-3:1995+A1:2001
EN6100-4-2:1995+A1:1998+A2:2001
EN6100-4-3:1996+A1:1998+A2:2001
EN6100-4-4:1995+A1:2001
EN6100-4-5:1995+A1:2001
EN6100-4-6:1996+A1:2001
EN6100-4-8:1993+A1:2001
EN6100-4-11:1994+A1:2001
EN310489-17 v1.2.1
EN300328 v1.6.1 |
| • Espectro de radio | Seguridad: EN60950-1:2001 |
| • Directiva 73/23/EEC de bajo voltaje | |

3) RAEE (Residuos de Aparatos Eléctricos y Electrónicos)



Si esta marca aparece en el producto o en su literatura, significa que el elemento correspondiente no debe desecharse con otros residuos del hogar una vez que llegue el final de su vida útil. Para evitar posibles daños al medio ambiente o a la salud humana que provengan de la eliminación incontrolada de desechos, separe este tipo de elementos marcados de otros tipos de desechos y recíclelos responsablemente para fomentar la reutilización sostenida de los recursos materiales. Los usuarios familiares deben ponerse en contacto con el minorista del lugar en donde se compró el producto, o con la agencia de gobierno local, para obtener detalles acerca de dónde y cómo pueden reciclar dichos elementos de manera segura para el medio ambiente. Los usuarios comerciales deben ponerse en contacto con su proveedor y comprobar los términos y las condiciones de los contratos de compra. Este producto no debe combinarse con otros desechos comerciales.

8-3 Tipos de etiquetas

Los tipos de etiquetas utilizados con esta impresora son los siguientes.

- Etiquetas con el logotipo de BIXOLON: PC
- Etiquetas de clasificación: PP
- Otras etiquetas: PET (Polietilenotereftalato)